

# 6 Objektově-orientovaný vývoj programového vybavení

## 6.1 Co značí „objektově-orientovaný“

- organizace SW jako kolekce diskrétních *objektů*, které zahrnují jak data tak chování

- objekt:

*OMG*: Objekt je „věc“ (thing). Je vytvořen jako instance *objektového typu*. Každý objekt má jednoznačnou *identitu*, která je odlišná a nezávislá na jiných jeho vlastnostech. Každý objekt nabízí jednu nebo více *operací*.

*Firesmith*: Objekt je definován jako *SW abstrakce*, která modeluje všechny relevantní aspekty skutečné nebo konceptuální entity nebo věci z aplikační domény nebo prostoru řešení. Objekt je jedna z hlavních *SW entit* v OO aplikaci, typicky odpovídá *SW modulu*, obsahuje množinu *typů atributů*, *atributů*, *zpráv*, *výjimek*, *operací* a nepovinných *vložených objektů*.

**Code/Yourdon:** Objekt je abstrakce něčeho v doméně problému, odrážející schopnosti systému uchovávat informaci o něm, interagovat s ním nebo obojí, **zapouzdření** hodnot **atributů** a výlučných **služeb**.

**Martin/Odell:** Objekt je libovolná „věc“, reálná nebo abstraktní, o níž ukládáme **data** a **metody**, které s nimi manipulují.

**Jacobson:** Objekt je charakterizován řadou **operací** a **stavem**, který pamatuje efekt těchto operací.

**Rumbaugh:** Koncept, abstrakce nebo „věc“ s jasným **rozhraním** a významem pro daný problém.

- společné rysy:

- ◆ reálná „věc“ (koncový uživatel) nebo abstrakce (reprezentace - programátor)
- ◆ objekt reálného světa může být konkrétní nebo abstraktní (konceptuální)
- ◆ každý objekt je jednoznačně identifikovatelný
- ◆ zahrnuje data a operace s nimi

## 6.2 Základní vlastnosti objektové orientace

- **abstrakce** - zaměření se na podstatné rysy, klasifikace objektů do *tříd* (objektových typů).

*Třída* - abstrakce popisující vlastnosti důležité pro aplikaci a ignorující zbytek. *Objekt* je instance třídy.

Př) Osoba, Okno, Grafický element

- **zapouzdření** (encapsulation)- ukrývání informace (information hiding), oddělení externích aspektů od interních detailů (implementace). Praktický důsledek: data objektu a funkce, které s nimi operují, tvoří celek s dobře definovaným rozhraním.

Vlastnosti třídy: atributy, operace (implementace se nazývá *metoda*).

- chceme-li objekt použít, musíme pouze znát jeho rozhraní
- třídu lze chápat jako „šablonu“ pro tvorbu objektů daného typu (objekty téže třídy mají stejnou strukturu a definici operací)
- atributy objektů, vlastní atributy třídy (jako celku)
- operace objektů, vlastní operace třídy (jako celku)

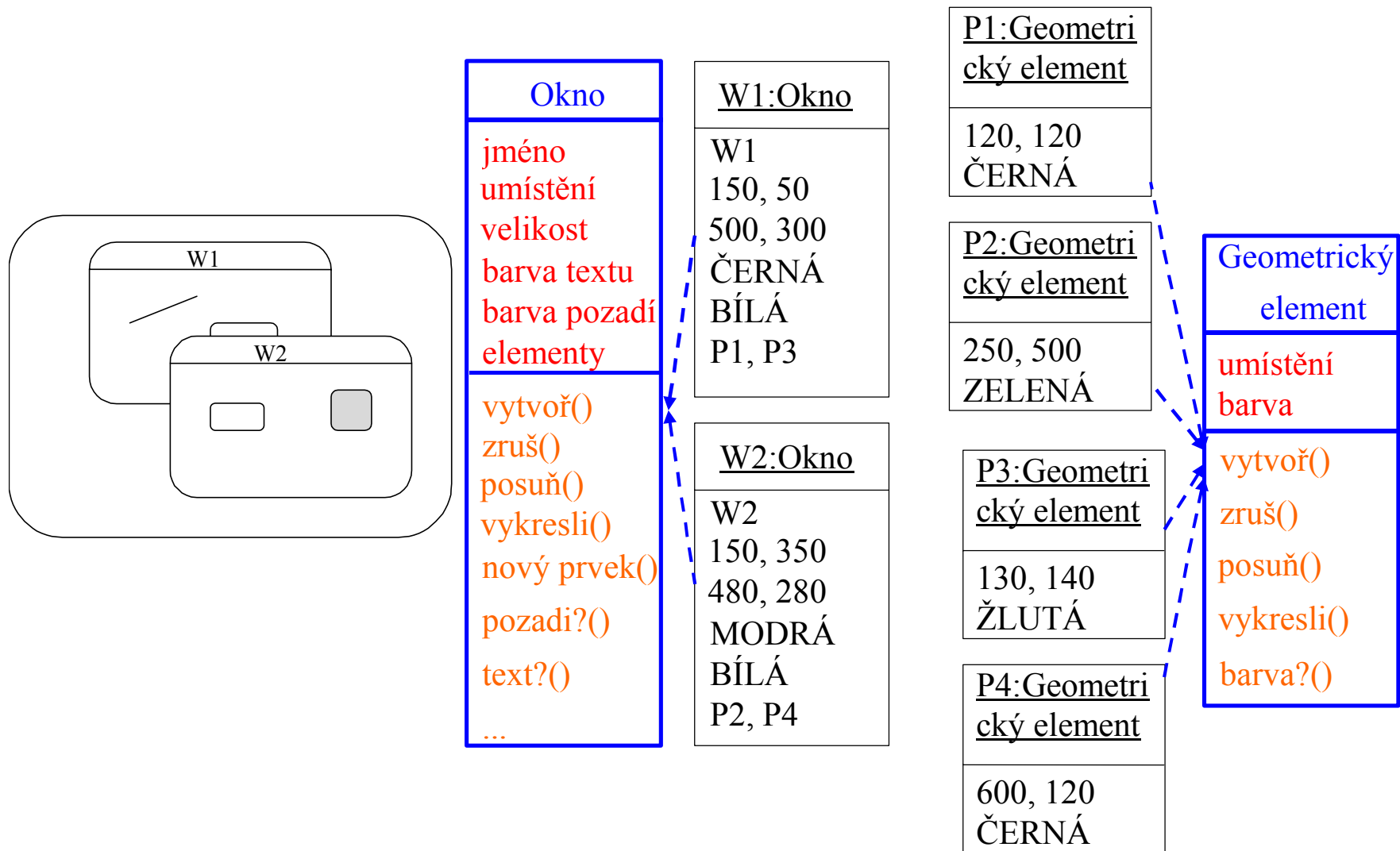

**- struktura objektu je dána třídou, stav provedenými operacemi**

- mezi objekty tříd existují vztahy:

a) statické (asociace, generalizace/specializace, agregace)

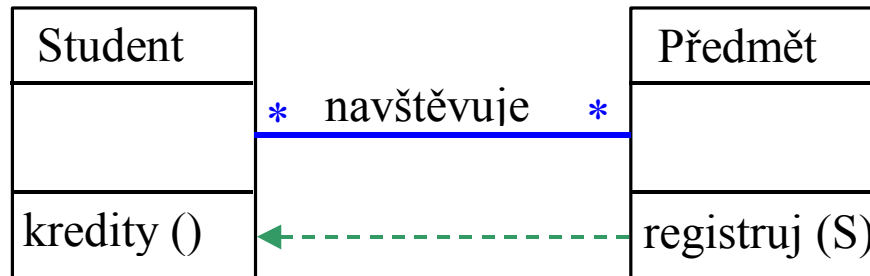

b) dynamické (zprávy)



- **dědičnost** - sdílení atributů (definic ne hodnot) a operací třídami

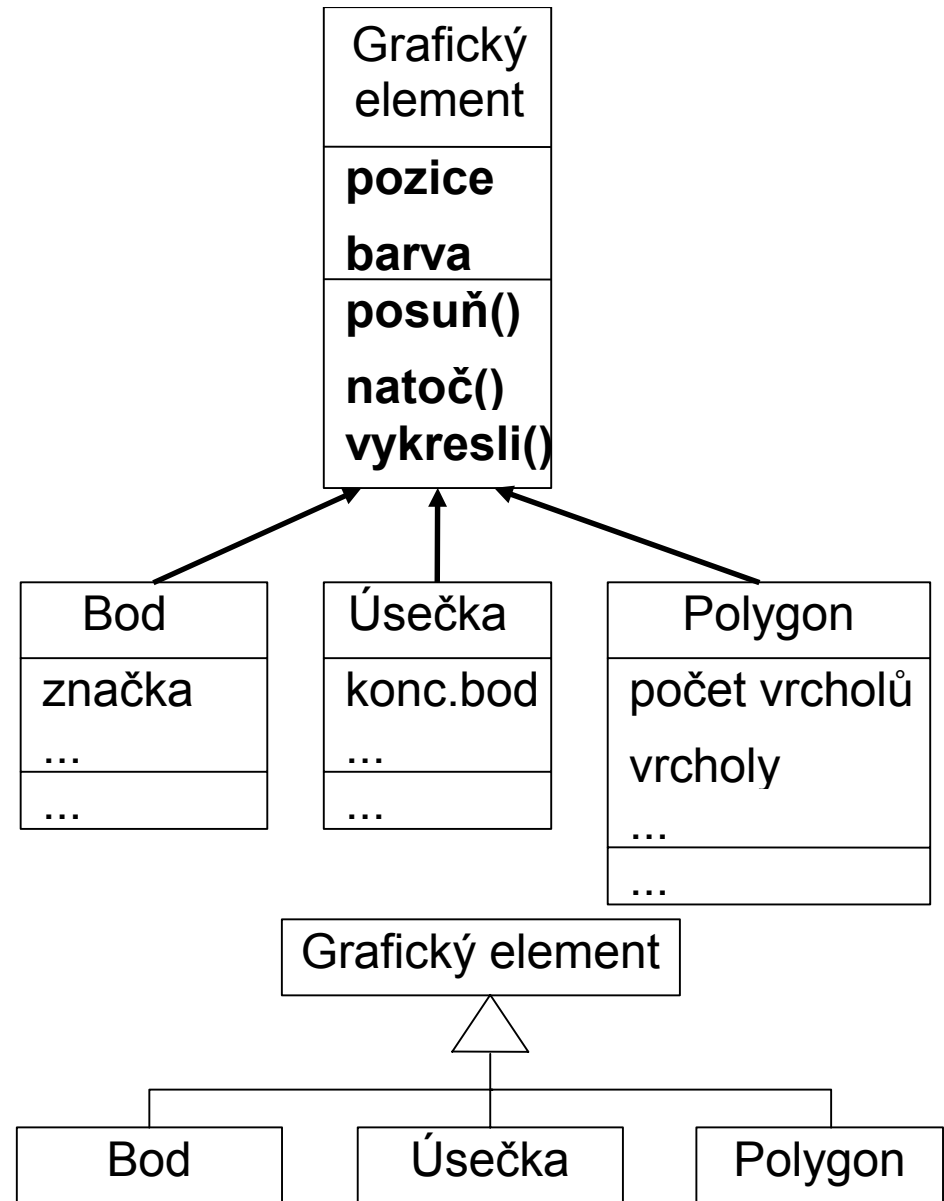
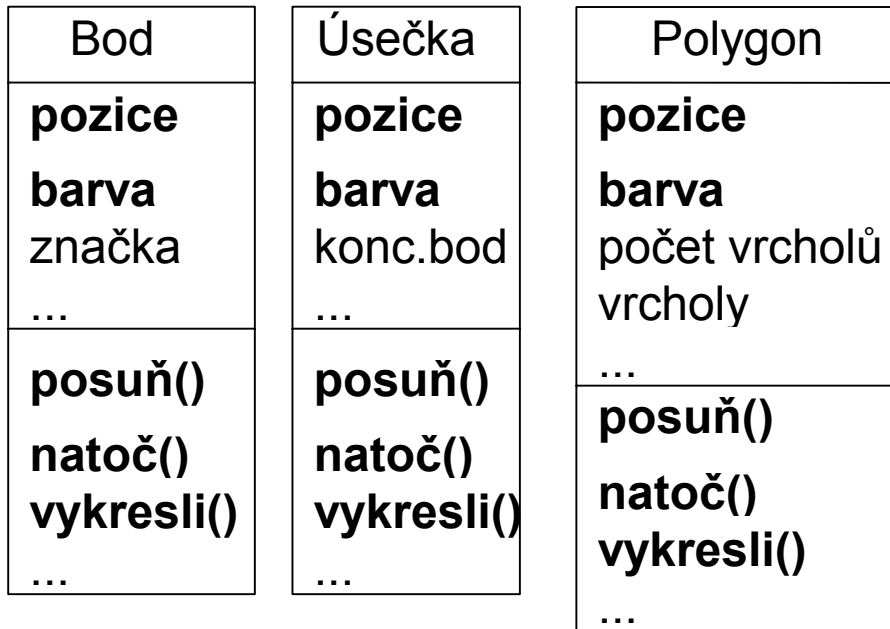

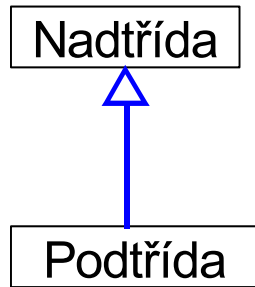

Podtřída dědí všechny vlastnosti nadtříd.

- různé úrovně abstrakce → hierarchie dědičnosti

- třídy abstraktní a konkrétní

- důvody použití dědičnosti:

◆ opakované použití (úspora, údržba, testování)

a) vytváření abstraktních tříd

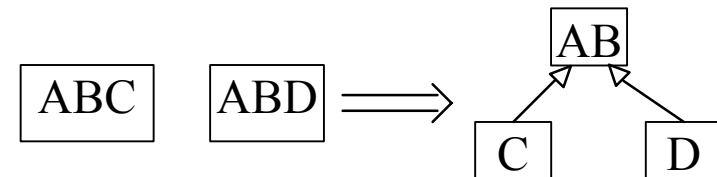

b) využití knihoven tříd

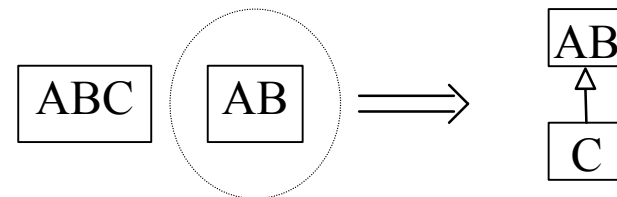

◆ vytváření podtypů (specializace)

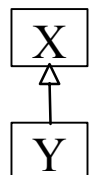

X a Y mají *kompatibilní chování*, lze-li použít všude Y místo X, tj. Y jen přidává vlastnosti.

## ◆ zpřesnění

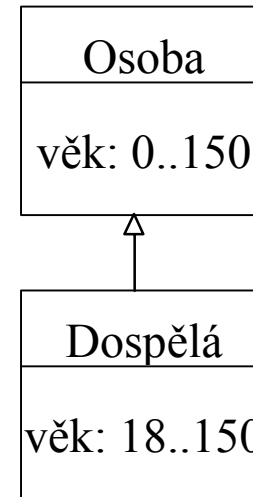

## ◆ konceptuální

ve fázi konceptuálního modelování během analýzy - vztahy generalizace/specializace (ISA)

- vytvoření dobré hierarchie dědičnosti je jedním z klíčových problémů OO návrhu

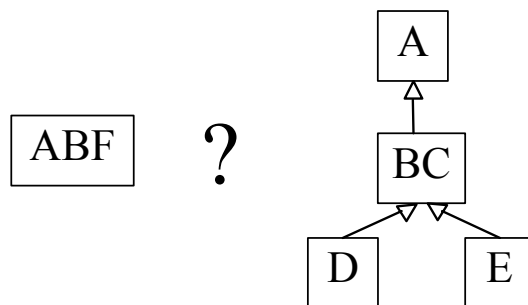

a) vytvoření třídy bez dědění

b) nalezení vhodného předchůdce

c) restrukturalizace hierarchie

d) redefinice vlastností

- pojmy redefinice a přetěžování



**- Která varianta nejlepší?**

- další modifikace
- co chceme modelovat
- srozumitelnost, jasné pochopení
- cena restrukturalizace

**- dědičnost jednoduchá, vícenásobná**

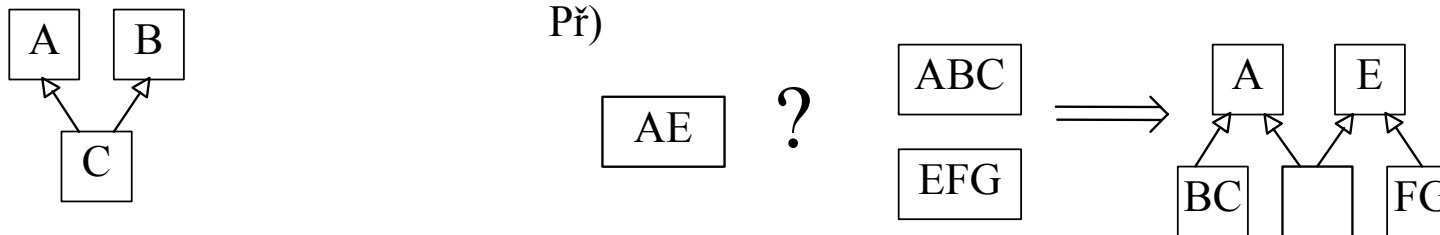

**- problémy:**

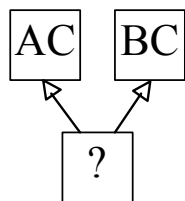

**C++: obě vlastnosti**

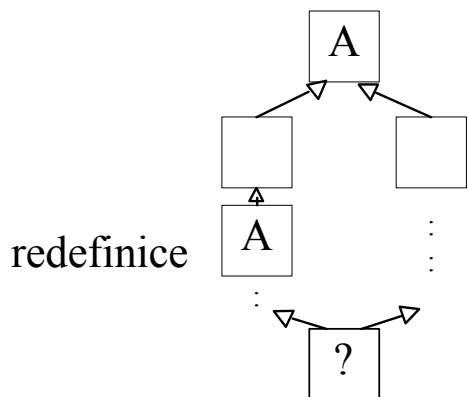

**C++: vlastnost A dvakrát nebo použití tzv. virtuální bázové třídy**

- **polymorfismus** - různé chování téže operace pro různé třídy (projev).

Př) operace vykresli()

- jiný pohled (komunikace objektů): **vysílající objekt nemusí znát třídu adresáta (podstata).**

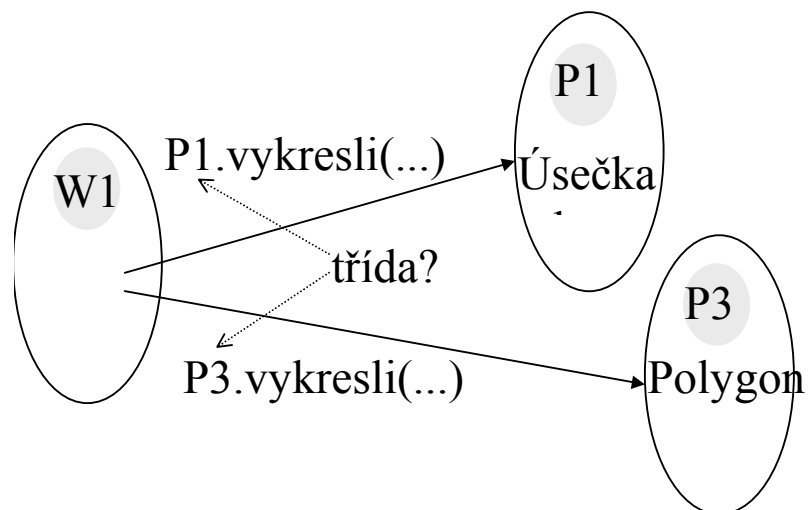

- **polymorfismus neomezený/omezený (hierarchií dědičnosti)**
- **virtuální metody, pozdní (dynamická) vazba**

**abstrakce + zapouzdření → „object-based“ (ADT),  
+ dědičnost, polymorfismus → „object-oriented“**

- **další důležité pojmy:**
  - **agregace** - významný statický vztah mezi objekty (PART OF)
  - **souběžnost (concurrency)** - důležitým aspektem OO vývoje je určit, které objekty jsou/mají být současně aktivní.
  - **perzistence** - objekt může být přechodný nebo perzistentní
  - **viditelnost** - vlastnosti veřejné nebo privátní, důležitý aspekt návrhu a implementace.
- **důvody použití OO technologie při vývoji programů:**
  - **růst produktivity** - až 10x (aplikace s GUI), OO technologie dává předpoklady, nutnost připravenosti organizace
  - **rychlejší vývoj aplikací**
  - **kvalita, udržitelnost** - jednotný konceptuální rámec (třídy, objekty, ...), méně chyb díky opakovanému použití, zapouzdření, lepší podmínky pro údržbu

## 6.3 Objektově-orientované techniky modelování

- představují reprezentaci určitého pohledu na systém

a) model objektové struktury

- zahrnuje zpravidla:

- ◆ třídy domény problému a třídy pro implementaci,
- ◆ atributy a operace tříd,
- ◆ statické vztahy mezi třídami a objekty,

- základní model - používán ve fázi analýzy i návrhu

- důvody pro používání dalších modelů:

- ◆ zjišťování a pochopení požadavků, včetně dynamického chování,
- ◆ dokumentace v podobě srozumitelné zákazníkovi,
- ◆ dostatečně podrobná informace pro návrháře a programátora,
- ◆ zvládnutí vývoje rozsáhlých systémů - rozdělení na menší jednotky.

### **c) modely chování systému**

- modely požadované funkčnosti a použití systému (Use Case) a toků aktivit,
- modely stavů systému a přechodů mezi stavy,

### **c) modely interakce objektů**

- s okolím systému,
- vnitřních objektů

### **d) modely stavů objektů a přechodů mezi stavy**

### **e) modely rozčlenění systému na podsystémy**

## 6.4 Objektově orientované metody a metodologie

- a) metody navazující na techniky strukturované analýzy a návrhu (**Rumbaugh** - OMT, Coad/Yourdon - OOA/OOD, Martin/Odell - OOIE, **Booch**)
- b) metody založené na nových technikách modelování (**Jacobson** - OOSE (Use Case), Wirfs-Brock - RDD (Responsibility Driven Approach) )
- c) metody druhé generace - využití perspektivních rysů obou předchozích ( Fusion, Mainstream Objects)
- d) metody třetí generace - snaha o standardizaci (modelovací jazyk UML (Unified Modeling Language) )