

Teoretická informatika

TIN 2020/2021

RNDr. Milan Češka, Ph.D.

`ceskam@fit.vutbr.cz`

Upravené přednášky prof. Češky a prof. Vojnara

Novinky

- většinu přednášek bude mít RNDr. Milan Češka, Ph.D.
- Petriho sítě nejsou v osnově TIN (nahrazeny Gödelovými větami o neúplnosti)
- mírná redukce vyžadované (tj. zkoušené) teorie – zavedení hvězdičkové notace pro doplňující témata/důkazy, které se nebudou zkoušet
- větší důraz na pochopení a aplikování probírané látky
- sbírka příkladů – na konci každého týdne budou zveřejněny příklady (někdy i řešené) na právě probranou látku
- domácí úkoly budou blíže zkouškovým příkladům

Referenční literatura

- ❖ Opora – dostupná na privátních stránkách předmětu.

- ❖ Předmět vychází zejména z následujících zdrojů:
 - Češka, M.: [Teoretická informatika](#), učební text FIT VUT v Brně, 2002.
<http://www.fit.vutbr.cz/study/courses/TIN/public/Texty/ti.pdf>
 - Kozen, D.C.: [Automata and Computability](#), Springer-Verlag, New York, Inc, 1997.
ISBN 0-387-94907-0
 - Černá, I., Křetínský, M., Kučera, A.: [Automaty a formální jazyky I](#), učební text FI MU, Brno, 1999.
 - Hopcroft, J.E., Motwani, R., Ullman, J.D.: [Introduction to Automata Theory, Languages, and Computation](#), Addison Wesley, 2. vydání, 2000. ISBN 0-201-44124-1
 - Gruska, J.: [Foundations of Computing](#), International Thomson Computer Press, 1997. ISBN 1-85032-243-0
 - Bovet, D.P., Crescenzi, P.: [Introduction to the Theory of Complexity](#), Prentice Hall Europe, Pearson Education Limited, 1994. ISBN 0-13-915380-2

Motivace: Proč se učíme TIN?

- prohloubit znalosti základních informatických konceptů (automaty, gramatiky, regulární výrazy) včetně algoritmů pro práci s nimi, které se přímo používají v mnohých reálných aplikacích (překladače, bezpečnost, analýza systémů atd.)
- získat základní orientaci v oblasti *vyčíslitelnosti a složitosti* (tj. jaké problémy umíme algoritmicky řešit a jaké výpočetní prostředky jsou nutné k jejich řešení)
- osvojit si schopnost *abstraktního a systematického* myšlení
- osvojit si schopnost *formálního* (tj. přesného) vyjadřování

Reálný problém řešený v rámci jedné BP

- ❖ Vytvořte mobilní aplikaci pro následující problém plánování aktivit na dětském táboře. Je dáno m disciplín a n dětí – každé dítě má vybrané dvě oblíbené disciplíny. Vaším úkolem je najít (pokud existuje) bezkonfliktní rozdělení disciplín do 3 rund. Konflikt nastává pokud obě disciplíny vybrané jedním účastníkem přísluší stejné rundě.
- ❖ Je tento problém algoritmicky řešitelný?
- ❖ Je tento problém efektivně řešitelný?
- ❖ Jaká je časová složitost tohoto problému? Pro jak velké hodnoty m a n můžeme očekávat existenci algoritmu, který tento problém vyřeší v řádech sekund/minut.
- ❖ Dovednosti získané v TINu nám pomohou takové otázky zodpovědět a tudíž lépe pochopit daný problém

Formulace problému

❖ Vytvořte mobilní aplikaci pro následující problém plánování aktivit na dětském táboře. Je dáno m disciplín a n dětí – každé dítě má vybrané dvě oblíbené disciplíny. Vaším úkolem je najít (pokud existuje) bezkonfliktní rozdělení disciplín do 3 rund. Konflikt nastává pokud obě disciplíny vybrané jedním účastníkem přísluší stejné rundě.

1. množina disciplín $D = \{d_1, d_2, \dots, d_m\}$
2. výběry dětí: $V = \{v_1, v_2, \dots, v_n\}$, kde $v_i = \{d_{i1}, d_{i2}\}$ pro $d_{i1}, d_{i2} \in D$.
3. rozdělení do rund: funkce $p : D \rightarrow \{1, 2, 3\}$, kde $\forall v_i \in V : p(d_{i1}) \neq p(d_{i2})$

❖ Je tento problém algoritmicky řešitelný? Ano, existuje pouze konečný počet funkcí p mezi dvěma konečnými množinami

❖ Je tento problém efektivně řešitelný? Naivní řešení musí vyzkoušet až 3^m možných funkcí p a pro každou ověřit existenci konfliktu – exponenciální složitost.

❖ Umím to dělat lépe? Určitě ano, ale jak moc?

Redukce na známý problém

1. množina disciplín $D = \{d_1, d_2, \dots, d_m\}$
2. výběry dětí: $V = \{v_1, v_2, \dots, v_n\}$, kde $v_i = \{d_{i1}, d_{i2}\}$ pro $d_{i1}, d_{i2} \in D$.
3. rozdělení do rund: funkce $p : D \rightarrow \{1, 2, 3\}$, kde $\forall v_i \in V : p(d_{i1}) \neq p(d_{i2})$

❖ Barvení grafů – 3 obarvitelnost

1. D je množina vrcholů
2. $V = \{v_1, v_2, \dots, v_n\}$ je množina hran, kde $v_i = \{d_{i1}, d_{i2}\}$ je hrana mezi vrcholy d_{i1} a d_{i2} .
3. $p : D \rightarrow \{1, 2, 3\}$ je barvení grafu pomocí 3 barev.
4. existuje obarvení p , kde $\forall v_i \in V : p(d_{i1}) \neq p(d_{i2})$

Redukce na známý problém

- ❖ 3 obarvitelnost je **NP**-úplný problém: a) není znám žádný efektivní (tj. polynomiální algoritmus), b) existence takového algoritmu by znamenala zásadní průlom v computer science.
- ❖ Nemá (asi) cenu hledat obecné efektivní řešení našeho problému, ale spíše se soustředit na heuristiky, které mohou fungovat v prakticky zajímavých instancích: inspirace z řešení problému 3 obarvitelnost – branch-bound algoritmy
- ❖ Netriviální instance 3 obarvitelnosti pro $m > 32$ už nejsou řešitelné v rozumném čase.

Jazyky a jejich reprezentace

Formální jazyky

❖ Prvotní pojmy: symbol, abeceda (neprázdňá konečňá množina symbolů).

Definice 1.1 Necht' Σ je abeceda. Označme Σ^* množinu všech konečňých posloupností w tvaru:

$$w = a_1 a_2 \dots a_n, a_i \in \Sigma \text{ pro } i = 1, \dots, n.$$

Posloupnosti w nazýváme řetězce nad abecedou Σ . Dále definujeme délku $|w|$ řetězce w jako $|w| = n$. Množina Σ^* obsahuje také speciální řetězec ε , pro který platí $|\varepsilon| = 0$. ε se nazývá prázdný řetězec.

Definice 1.2 Množinu L , pro kterou platí $L \subseteq \Sigma^*$ nazýváme formálním jazykem nad abecedou Σ .

❖ Příklady jazyků nad abecedou $\Sigma = \{0, 1\}$:

- $L_1 = \{01, 0011\}$
- $L_2 = \{0^n 1^n \mid n \geq 0\}$
- $L_3 = \{ww^R \mid w \in \{0, 1\}^+\}$

❖ Na množině Σ^* zavedeme operaci \cdot takto:

Jsou-li dány dva řetězce $w, w' \in \Sigma^*$:

$$\begin{aligned}w &= a_1 a_2 \dots a_n, \\w' &= a'_1 a'_2 \dots a'_m \quad n, m \geq 0,\end{aligned}$$

pak $w \cdot w' = a_1 a_2 \dots a_n a'_1 a'_2 \dots a'_m (= ww')$.

Operace \cdot se nazývá **zřetězení** nebo **konkatenace**.

Pro w, w', w'' platí:

1. $|ww'| = |w| + |w'|$,
2. $w(w'w'') = (ww'')w''$ tj. **asociativnost konkatenace**,
3. $w\varepsilon = \varepsilon w = w$ tj. ε je jednotkový prvek vzhledem k operaci \cdot .

❖ Terminologie:

- Σ^* se nazývá **iterace** abecedy Σ .
- $\Sigma^+ = \Sigma^* \setminus \{\varepsilon\}$ se nazývá **pozitivní iterace** abecedy Σ .
- Dále zavádíme pojmy: prefix, sufix, podřetězec, a^i , w^R .

Operace nad jazyky

Jazyk je množina \rightarrow jsou definovány všechny množinové operace nad jazyky.
Připomeňme operaci komplement jazyka L nad abecedou Σ (často značený jako $co-L$), který je definován jako $co-L = \Sigma^* \setminus L$.

Definice 1.3 Nechť L_1 je jazyk nad abecedou Σ_1 , L_2 je jazyk nad abecedou Σ_2 .
Součinem (konkatenací) jazyků L_1 a L_2 nad abecedou $\Sigma_1 \cup \Sigma_2$ rozumíme jazyk

$$L_1 \cdot L_2 = \{xy \mid x \in L_1 \wedge y \in L_2\}$$

Příklad 1.1 Nechť $P = \{A, B, \dots, Z, a, b, \dots, z\}$, $C = \{0, 1, \dots, 9\}$ jsou abecedy,
 $L_1 = P$ a $L_2 = (P \cup C)^*$ jazyky nad P resp. $P \cup C$.
Jaký jazyk určuje součin $L_1 L_2$?

Iterace a pozitivní iterace

Definice 1.4 Necht' L je jazyk. **Iterací** L^* jazyka L a **pozitivní iterací** L^+ jazyka L definujeme takto:

1. $L^0 = \{\varepsilon\}$
2. $L^n = L \cdot L^{n-1}$ pro $n \geq 1$
3. $L^* = \bigcup_{n \geq 0} L^n$
4. $L^+ = \bigcup_{n \geq 1} L^n$

Je-li L jazyk, pak platí:

1. $L^* = L^+ \cup \{\varepsilon\}$
2. $L^+ = L \cdot L^* = L^* \cdot L$

Příklad 1.2 $L_1 = \{(p)\}$, $L_2 = \{, p\}$, $L_3 = \{()\}$
 $L_1 L_2^* L_3 = \{(p), (p, p), (p, p, p), \dots\}$

Algebra jazyků

Definice 1.5 Algebraická struktura $\langle A, +, \cdot, 0, 1 \rangle$ se nazývá **polookruh**, jestliže:

1. $\langle A, +, 0 \rangle$ je komutativní monoid,
2. $\langle A, \cdot, 1 \rangle$ je monoid,
3. pro operaci \cdot platí distributivní zákon vzhledem k $+$:
 $\forall a, b, c \in A : a(b + c) = ab + ac, (a + b)c = ac + bc.$

Věta 1.1 Algebra jazyků $\langle 2^{\Sigma^*}, \cup, \cdot, \emptyset, \{\varepsilon\} \rangle$, kde \cup je sjednocení a \cdot konkatenace jazyků tvoří polookruh.

Důkaz.

1. $\langle 2^{\Sigma^*}, \cup, \emptyset \rangle$ je komutativní monoid (\cup je komutativní a asociativní operace a $L \cup \emptyset = \emptyset \cup L = L$ pro všechna $L \in 2^{\Sigma^*}$).
2. $\langle 2^{\Sigma^*}, \cdot, \{\varepsilon\} \rangle$ je monoid:
 $L \cdot \{\varepsilon\} = \{\varepsilon\} \cdot L = L$ pro všechna $L \in 2^{\Sigma^*}$.
3. Pro všechny $L_1, L_2, L_3 \in 2^{\Sigma^*}$:
 $L_1(L_2 \cup L_3) = \{xy \mid (x \in L_1) \wedge (y \in L_2 \vee y \in L_3)\} = \dots = L_1L_2 \cup L_1L_3$

Gramatiky

❖ Pozn. Repräsentace jazyků – problém reprezentace, způsoby reprezentace.

Definice 1.6 Gramatika G je čtveřice $G = (N, \Sigma, P, S)$, kde

1. N je konečná množina **nonterminálních symbolů**.
2. Σ je abeceda (tj. konečná množina **terminálních symbolů**), kde $N \cap \Sigma = \emptyset$.
3. P je konečná podmnožina kartézského součinu

$$(N \cup \Sigma)^* N (N \cup \Sigma)^* \times (N \cup \Sigma)^*$$

nazývaná **množina přepisovacích pravidel**

4. $S \in N$ je **výchozí** (startovací) symbol gramatiky G .

❖ Prvek $(\alpha, \beta) \in P$ je **přepisovací pravidlo** a zapisuje se ve tvaru

$$\alpha \rightarrow \beta,$$

kde α je **levá strana**, β je **pravá strana** pravidla $\alpha \rightarrow \beta$.

❖ **Konvence 1:** Obsahuje-li množina P přepisovací pravidla tvaru

$$\alpha \rightarrow \beta_1, \alpha \rightarrow \beta_2, \dots, \alpha \rightarrow \beta_n$$

pak pro zkrácení budeme používat zápisu

$$\alpha \rightarrow \beta_1 \mid \beta_2 \mid \dots \mid \beta_n$$

❖ **Konvence 2:** Pro zápis symbolů a řetězců budeme užívat této úmluvy:

1. a, b, c, d reprezentují terminální symboly.
2. A, B, C, D, S reprezentují nonterminální symboly, S výchozí symbol.
3. U, V, \dots, Z reprezentují terminální nebo nonterminální symboly.
4. $\alpha, \beta, \dots, \omega$ reprezentují řetězce z množiny $(N \cup \Sigma)^*$.
5. u, v, w, \dots, z reprezentují řetězce z Σ^* .

Definice 1.7 Necht' $G = (N, \Sigma, P, S)$ je gramatika a necht' λ, μ jsou řetězce z $(N \cup \Sigma)^*$. Mezi λ a μ platí binární relace \xRightarrow{G} , zvaná **přímá derivace**, můžeme-li řetězce λ a μ vyjádřit ve tvaru

$$\begin{aligned}\lambda &= \gamma\alpha\delta \\ \mu &= \gamma\beta\delta\end{aligned}$$

$\gamma, \delta \in (N \cup \Sigma)^*$ a $\alpha \rightarrow \beta$ je nějaké přepisovací pravidlo z P . Pak píšeme

$$\begin{aligned}\lambda &\xRightarrow{G} \mu \text{ nebo} \\ &\lambda \Rightarrow \mu.\end{aligned}$$

Definice 1.8 Necht' $G = (N, \Sigma, P, S)$ je gramatika a \Rightarrow relace přímé derivace na $(N \cup \Sigma)^*$. Relace $\xRightarrow{+}$ označuje tranzitivní uzávěr relace \Rightarrow a nazývá se **relací derivace**. Platí-li $\lambda \xRightarrow{+} \mu$, pak existuje posloupnost

$$\lambda = \nu_0 \Rightarrow \nu_1 \Rightarrow \dots \Rightarrow \nu_n = \mu, \quad n \geq 1,$$

která se nazývá **derivací délky n** .

❖ Relace $\xRightarrow{*}$ označuje reflexivní a tranzitivní uzávěr relace \Rightarrow :

$$\lambda \xRightarrow{*} \mu \quad \Rightarrow \quad \lambda \xRightarrow{+} \mu \text{ nebo } \lambda = \mu$$

Příklad 1.3 Derivace v gramatice G_1 , resp. G_2 , ze strany 11:

❖ V gramatice G_1 :

- Pravidlo $0A \rightarrow 00A1$ implikuje $0^n A 1^n \Rightarrow 0^{n+1} A 1^{n+1}$,
- tedy $0A1 \xRightarrow{*} 0^n A 1^n$ pro libovolné $n > 0$.

❖ V gramatice G_2 :

- $I \Rightarrow IP \Rightarrow IPP \Rightarrow ICPP \Rightarrow PCPP \Rightarrow aCPP \Rightarrow a1PP \Rightarrow a1xP \Rightarrow a1xy$,
- tj. $I \xRightarrow{+} a1xy$.

Definice 1.9 Necht' $G = (N, \Sigma, P, S)$ je gramatika. Řetězec $\alpha \in (N \cup \Sigma)^*$ nazýváme **větnou formou**, platí-li $S \xRightarrow{*} \alpha$. Větná forma, která obsahuje pouze terminální symboly se nazývá **věta**.

Jazyk $L(G)$ generovaný gramatikou G je množina:

$$L(G) = \{w \in \Sigma^* \mid S \xRightarrow{*} w\}$$

Příklad 1.4

$$L(G_1) = \{0^n 1^n \mid n > 0\}$$

protože

$$S \Rightarrow 0A1$$

$$S \xRightarrow{*} 0^n A 1^n \quad (\text{viz předchozí příklad})$$

$$S \xRightarrow{*} 0^n 1^n \quad (\text{pravidlo } A \rightarrow \varepsilon)$$

Chomského hierarchie

Je definována na základě tvaru přepisovacích pravidel:

- Typ 0 – obecné (neomezené) gramatiky:

$$\alpha \rightarrow \beta \quad \alpha \in (N \cup \Sigma)^* N (N \cup \Sigma)^*, \beta \in (N \cup \Sigma)^*$$

- Typ 1 – kontextové gramatiky:

$$\alpha A \beta \rightarrow \alpha \gamma \beta \quad A \in N, \alpha, \beta \in (N \cup \Sigma)^*, \gamma \in (N \cup \Sigma)^+$$

nebo $S \rightarrow \varepsilon$, pakliže se S neobjevuje na pravé straně žádného pravidla

(Alternativní definice definující stejnou třídu jazyků: $\alpha \rightarrow \beta$, $|\alpha| \leq |\beta|$ nebo $S \rightarrow \varepsilon$ omezené jako výše.)

- Typ 2 – bezkontextové gramatiky:

$$A \rightarrow \alpha \quad A \in N, \alpha \in (N \cup \Sigma)^*$$

- Typ 3 – regulární gramatiky:

$$A \rightarrow xB \quad \text{nebo}$$
$$A \rightarrow x \mid \varepsilon \quad A, B \in N, x \in \Sigma$$

(Alternativní tvary gramatik, které mají stejnou vyjadřovací sílu, jsou uvedeny v opoře.) Regulární jazyky 1 – p.21/59

Definice 1.10 Jazyk generovaný gram. typu $i \in \{0, 1, 2, 3\}$, se nazývá **jazykem typu i** .

Existuje synonymní označení jazyků:

- Jazyk typu 0 — **rekurzivně vyčíslitelný jazyk**.
- Jazyk typu 1 — **kontextový jazyk**.
- Jazyk typu 2 — **bezkontextový jazyk**.
- Jazyk typu 3 — **regulární jazyk**.

Věta 1.2 Nechť \mathcal{L}_i značí třídu všech jazyků typu i nad abecedou Σ .

Pak platí:

$$\mathcal{L}_3 \subseteq \mathcal{L}_2 \subseteq \mathcal{L}_1 \subseteq \mathcal{L}_0$$

Důkaz.

Důkaz plyne z definice tříd Chomského hierarchie jazyků.

□

Věta 1.3 Platí:

$$\mathcal{L}_3 \subset \mathcal{L}_2 \subset \mathcal{L}_1 \subset \mathcal{L}_0$$

Důkaz jednotlivých inkluzí v průběhu semestru.

Regulární jazyky a Konečné automaty

Automaty

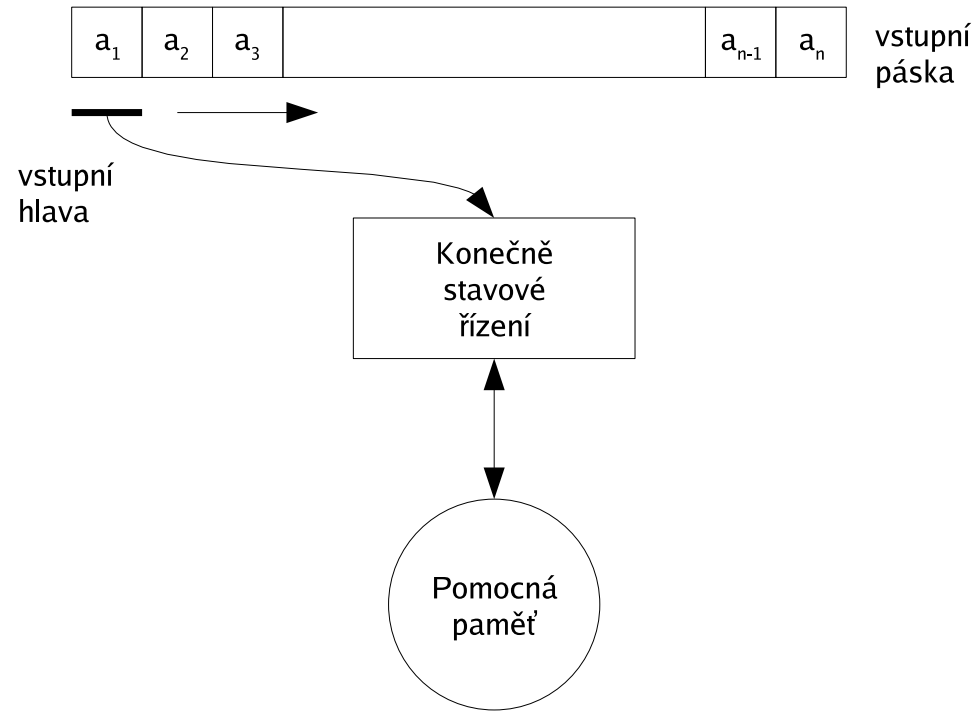

❖ Klasifikace:

- podle mechanismu a funkce čtecí hlavy,
- pomocné paměti,

Konečný automat

Definice 1.11 Konečným nedeterministický automatem (NKA) rozumíme automat M specifikovaný 5-ticí

$$M = (Q, \Sigma, \delta, q_0, F), \quad \text{kde:}$$

1. Q je konečná množina stavů,
2. Σ je konečná vstupní abeceda,
3. δ je funkce přechodů (přechodová funkce) tvaru $\delta : Q \times \Sigma \rightarrow 2^Q$,
4. $q_0 \in Q$ je počáteční stav,
5. $F \subseteq Q$ je množina koncových stavů.

Je-li $\forall q \in Q \forall a \in \Sigma : |\delta(q, a)| \leq 1$, pak M nazýváme deterministickým konečným automatem (zkráceně DKA).

Deterministický konečný automat je také často specifikován 5-ticí

$$M = (Q, \Sigma, \delta, q_0, F), \quad \text{kde:}$$

- δ je parciální funkce tvaru $\delta : Q \times \Sigma \rightarrow Q$,
- a význam ostatních složek zůstává zachován.

Je-li přechodová funkce δ totální, pak M nazýváme **úplně definovaným deterministickým konečným automatem**.

Dále budeme obvykle pracovat s touto specifikací DKA.

Lemma 1.1 Ke každému DKA M existuje „ekvivalentní“ úplně definovaný DKA M' .

Důkaz. (idea) Množinu stavů automatu M' rozšíříme o nový, nekonečný stav (anglicky označovaný jako *SINK* stav) a s využitím tohoto stavu doplníme prvky přechodové funkce δ' automatu M' tak, aby byla totální. □

Příklad 1.5 Zápís NKA.

$$\text{NKA } M_1 = (\{q_0, q_1, q_2, q_F\}, \{0, 1\}, \delta, q_0, \{q_F\})$$

$$\begin{aligned} \delta : \quad & \delta(q_0, 0) = \{q_0, q_1\} & \delta(q_0, 1) &= \{q_0, q_2\} \\ & \delta(q_1, 0) = \{q_1, q_F\} & \delta(q_1, 1) &= \{q_1\} \\ & \delta(q_2, 0) = \{q_2\} & \delta(q_2, 1) &= \{q_2, q_F\} \\ & \delta(q_F, 0) = \emptyset & \delta(q_F, 1) &= \emptyset \end{aligned}$$

❖ Alternativní způsoby reprezentace funkce δ :

1. maticí (přechodů)

	0	1
q_0	$\{q_0, q_1\}$	$\{q_0, q_2\}$
q_1	$\{q_1, q_F\}$	$\{q_1\}$
q_2	$\{q_2\}$	$\{q_2, q_F\}$
q_F	\emptyset	\emptyset

2. diagramem přechodů

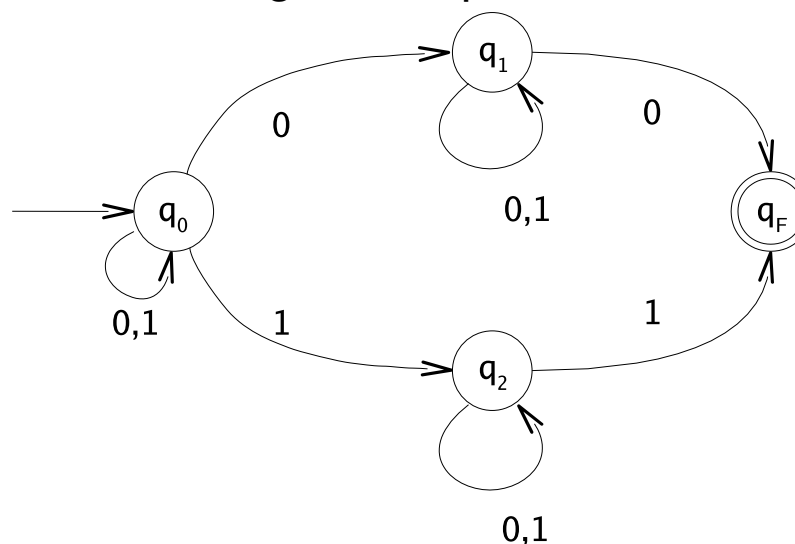

Definice 1.12 Necht' $M = (Q, \Sigma, \delta, q_0, F)$ je konečný automat (tj. NKA).

❖ **Konfigurace** C konečného automatu M je uspořádaná dvojice

$$C = (q, w), \quad (q, w) \in Q \times \Sigma^*$$

kde q je aktuální stav, w je dosud nezpracovaná část vstupního řetězce.

❖ **Počáteční konfigurace** je konfigurace $(q_0, a_1 a_2 \dots a_n)$.

❖ **Koncová konfigurace** je konfigurace (q_F, ε) , $q_F \in F$.

❖ **Přechodem automatu** M rozumíme binární relaci \vdash_M v množině konfigurací C

$$\vdash_M \subseteq (Q \times \Sigma^*) \times (Q \times \Sigma^*)$$

která je definována takto:

$$(q, w) \vdash_M (q', w') \stackrel{def.}{\iff} w = aw' \wedge q' \in \delta(q, a) \text{ pro } q, q' \in Q, a \in \Sigma, w, w' \in \Sigma^*$$

Relace $\overset{k}{\vdash}_M$, $\overset{+}{\vdash}_M$, $\overset{*}{\vdash}_M$ mají obvyklý význam, tj. k -tá mocnina relace \vdash , tranzitivní a tranzitivní a reflexivní uzávěr relace \vdash .

❖ Řetězec w přijímaný NKA M je definován takto: $(q_0, w) \stackrel{*}{\vdash}_M (q, \varepsilon), \quad q \in F$.

❖ Jazyk $L(M)$ přijímaný NKA M je definován takto:

$$L(M) = \{w \mid (q_0, w) \stackrel{*}{\vdash}_M (q, \varepsilon) \wedge q \in F\}.$$

Příklad 1.6 Uvažujme NKA M_1 z příkladu 1.5. Platí:

$$(q_0, 1010) \vdash (q_0, 010) \vdash (q_1, 10) \vdash (q_1, 0) \vdash (q_f, \varepsilon)$$

a tedy: $(q_0, 1010) \stackrel{*}{\vdash} (q_f, \varepsilon)$

Neplatí například $(q_0, \varepsilon) \stackrel{*}{\vdash} (q_f, \varepsilon)$

Vyjádření jazyka $L(M_1)$:

$$L(M_1) = \{w \mid w \in \{0, 1\}^* \wedge w \text{ končí symbolem, který je již v řetězci } w \text{ obsažen}\}$$

□

Ekvivalence NKA a DKA

Věta 1.4 Každý NKA M lze převést na DKA M' tak, že
$$L(M) = L(M').$$

Důkaz.

1. Nalezneme algoritmus převodu $M \rightarrow M'$ (níže).
2. Ukážeme, že $L(M) = L(M')$ tj. ukážeme, že platí:
 - (a) $L(M) \subseteq L(M')$ a současně,
 - (b) $L(M') \subseteq L(M)$.

□

Převod NKA na ekvivalentní DKA

Algoritmus 1.1

- ❖ Vstup: NKA $M = (Q, \Sigma, \delta, q_0, F)$
- ❖ Výstup: DKA $M' = (Q', \Sigma, \delta', q'_0, F')$, $L(M) = L(M')$
- ❖ Metoda:
 1. Polož $Q' = 2^Q$.
 2. Polož $q'_0 = \{q_0\}$.
 3. Polož $F' = \{S \mid S \in 2^Q \wedge S \cap F \neq \emptyset\}$.
 4. Pro všechna $S \in 2^Q$ a pro všechna $a \in \Sigma$ polož:
 - $\delta'(S, a) = \bigcup_{q \in S} \delta(q, a)$.

Důkaz. $L(M) = L(M')$

Na deterministické automaty lze pohlížet jako na speciální případ nedeterministických automatů (tj. $\delta : Q \times \Sigma \rightarrow 2^Q$), kdy pro každý $q \in Q$ a $a \in \Sigma$ je množina $\delta(q, a)$ nanejvýš jednoprvková.

Zavedme tedy rozšířenou přechodovou funkci $\hat{\delta} : Q \times \Sigma^* \rightarrow 2^Q$, kde

- $\hat{\delta}(q, \varepsilon) = \{q\}$
- $\hat{\delta}(q, wa) = \bigcup_{p \in \hat{\delta}(q, w)} \delta(p, a)$

Nyní ukážeme, že pro každé $w \in \Sigma^*$ platí $\hat{\delta}(q_0, w) = \hat{\delta}'(\{q_0\}, w)$. Indukcí k délce w dostáváme.

- Pro $|w| = 0$ platí $\hat{\delta}(q, \varepsilon) = \{q\} = \hat{\delta}'(q, \varepsilon)$.
- Indukční krok: Necht' $w = va$, kde $v \in \Sigma^*$ a $a \in \Sigma$. Pak platí
 $\hat{\delta}(q_0, va) = \bigcup_{p \in \hat{\delta}(q_0, v)} \delta(p, a) = \delta'(\hat{\delta}(q_0, v), a)$ (dle definice δ') =
 $\delta'(\hat{\delta}'(\{q_0\}, v), a)$ (dle indukčního předpokladu) = $\hat{\delta}'(\{q_0\}, va)$.

Pak platí: $w \in L(M) \Leftrightarrow \hat{\delta}(q_0, w) \cap F \neq \emptyset \Leftrightarrow \hat{\delta}'(\{q_0\}, w) \cap F \neq \emptyset \Leftrightarrow w \in L(M')$.

□

Příklad 1.7 Uvažujme NKA $M_2 = (\{S, A, B, C\}, \{a, b, c\}, \delta, S, \{A\})$

$$\delta : \quad \delta(S, a) = \{A\} \quad \delta(S, c) = \{B\} \quad \delta(B, b) = \{B, C\} \quad \delta(C, a) = \{B\} \quad \delta(C, c) = \{A\}$$

K nalezení funkce δ' příslušného DKA aplikujeme zkrácený postup, využívající skutečnosti, že řada stavů z 2^Q může být nedostupných:

1. Počáteční stav: $\{S\}$
2. $\delta'(\{S\}, a) = \{A\}$ — koncový stav
 $\delta'(\{S\}, c) = \{B\}$
3. $\delta'(\{B\}, b) = \{B, C\}$
4. $\delta'(\{B, C\}, a) = \delta(B, a) \cup \delta(C, a) = \{B\}$
 $\delta'(\{B, C\}, b) = \{B, C\}$ $\delta'(\{B, C\}, c) = \{A\}$

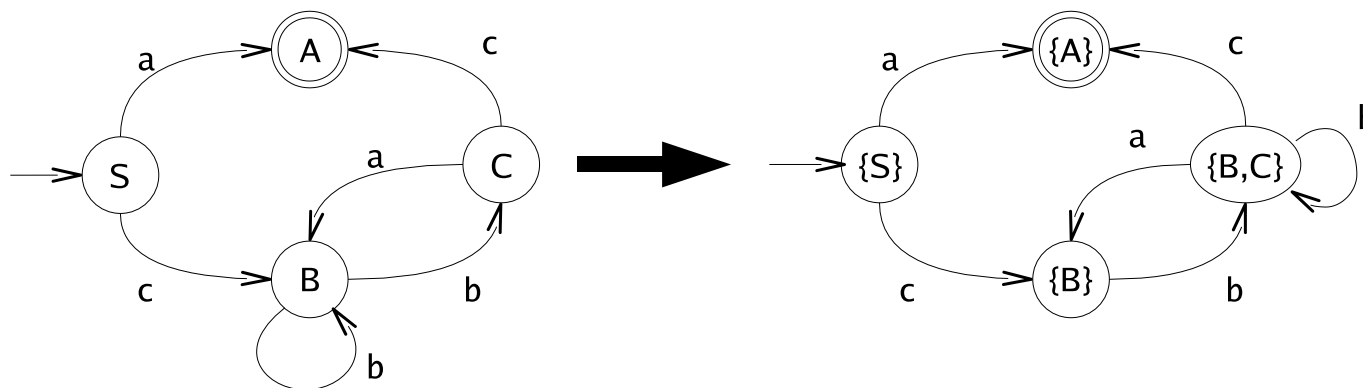

Rozšířené konečné automaty

❖ Dovolují jednodušší návrh a konstrukci automatů.

Definice 1.13 Rozšířený konečný automat (RKA) je pětice $M = (Q, \Sigma, \delta, q_0, F)$, kde

- Q je konečná množina stavů,
- Σ je konečná vstupní abeceda,
- δ je zobrazení $Q \times (\Sigma \cup \{\varepsilon\}) \rightarrow 2^Q$,
- $q_0 \in Q$ je počáteční stav,
- $F \subseteq Q$ je množina koncových stavů.

Příklad 1.8 $M = (\{0, 1, 2, 3, 4\}, \{a, b\}, \delta, 0, \{2, 4\})$

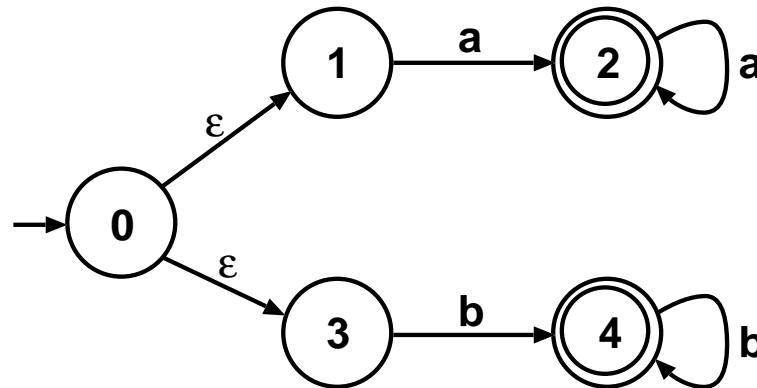

$$L(M) = aa^* + bb^* = a^+ + b^+$$

ε -uzávěr

❖ Klíčovou funkcí v algoritmu převodu RKA na DKA má výpočet funkce, která k danému stavu určí množinu všech stavů, jež jsou dostupné po ε hranách diagramu přechodů funkce δ . Označme tuto funkci jako ε -uzávěr:

$$\varepsilon\text{-uzávěr}(q) = \{p \mid \exists w \in \Sigma^* : (q, w) \vdash^* (p, w)\}$$

❖ Funkci ε -uzávěr zobecníme tak, aby argumentem mohla být množina $T \subseteq Q$:

$$\varepsilon\text{-uzávěr}(T) = \bigcup_{s \in T} \varepsilon\text{-uzávěr}(s)$$

Příklad 1.9

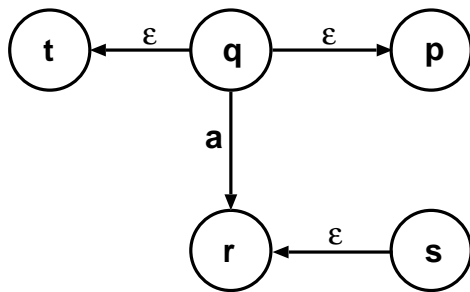

$$\varepsilon\text{-uzávěr}(\{q, r, s\}) = \{p, q, r, s, t\}$$

Výpočet ε -uzávěru

❖ Zavedeme relaci $\xrightarrow{\varepsilon}$ na množině Q takto:

$$\forall q_1, q_2 \in Q : q_1 \xrightarrow{\varepsilon} q_2 \stackrel{def}{\iff} q_2 \in \delta(q_1, \varepsilon)$$

Pak ε -uzávěr(p) = $\{q \in Q \mid p \xrightarrow{\varepsilon^*} q\}$ je reflexivní a tranzitivní uzávěr relace $\xrightarrow{\varepsilon}$.

❖ K výpočtu tranzitivního uzávěru použijeme Warshallův algoritmus.

Příklad 1.10

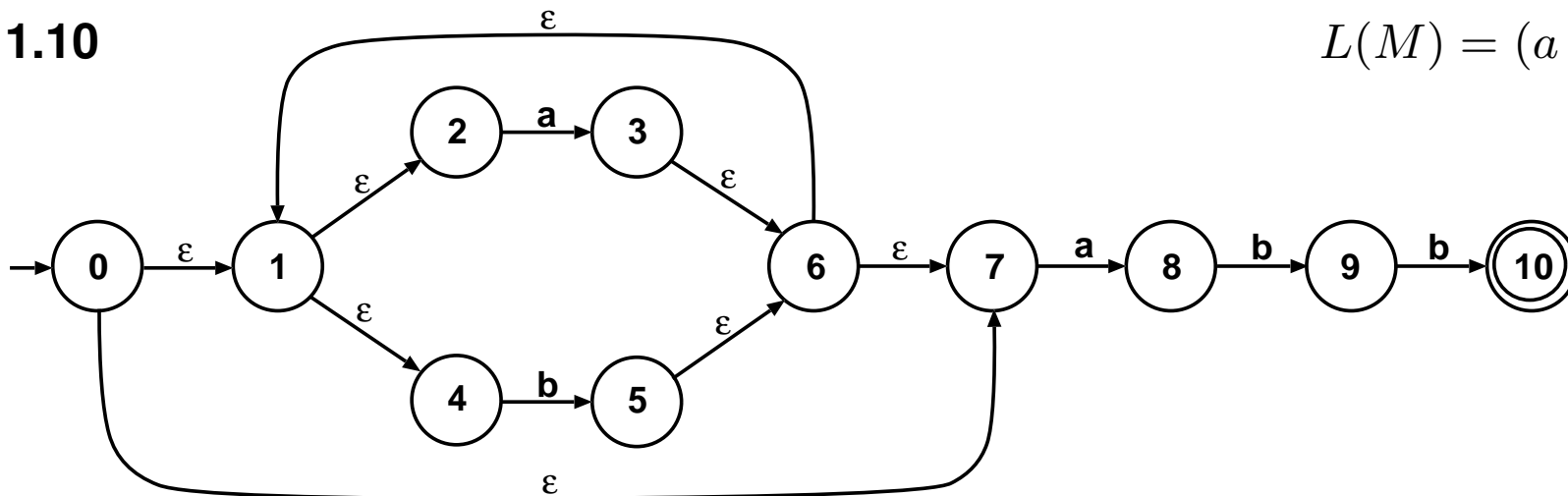

$$L(M) = (a + b)^* abb$$

$$\varepsilon\text{-uzávěr}(3) = \{3, 6, 7, 1, 2, 4\}$$

$$\varepsilon\text{-uzávěr}(\{1, 0\}) = \{0, 1, 2, 4, 7\}$$

Převod RKA na ekvivalentní DKA

Algoritmus 1.2 Převod RKA na DKA

Vstup: RKA $M = (Q, \Sigma, \delta, q_0, F)$.

Výstup: DKA $M' = (Q', \Sigma, \delta', q'_0, F')$, $L(M) = L(M')$.

Metoda:

1. $Q' := 2^Q$.
2. $q'_0 := \varepsilon$ -uzávěr(q_0).
3. $\delta' : Q' \times \Sigma \rightarrow Q'$ je vypočtena takto:
 - Necht' $\forall T \in Q', a \in \Sigma : \bar{\delta}(T, a) = \bigcup_{q \in T} \delta(q, a)$.
 - Pak pro každé $T \in Q', a \in \Sigma : \delta'(T, a) = \varepsilon$ -uzávěr($\bar{\delta}(T, a)$),
4. $F' := \{S \mid S \in Q' \wedge S \cap F \neq \emptyset\}$.

Příklad 1.11 Aplikujeme algoritmus na automat z příkladu 1.10:

1. Počáteční stav, označíme ho A , je $A = \varepsilon\text{-uzávěr}(0) = \{0, 1, 2, 4, 7\}$.
2. $\delta'(A, a) = \varepsilon\text{-uzávěr}(\{3, 8\}) = \{1, 2, 3, 4, 6, 7, 8\} = B$.
3. $\delta'(A, b) = \varepsilon\text{-uzávěr}(\{5\}) = \{1, 2, 4, 5, 6, 7\} = C$.
4. $\delta'(B, a) = \varepsilon\text{-uzávěr}(\{3, 8\}) = B$.
5. $\delta'(B, b) = \varepsilon\text{-uzávěr}(\{5, 9\}) = \{1, 2, 4, 5, 6, 7, 9\} = D$.
6. $\delta'(C, a) = \varepsilon\text{-uzávěr}(\{3, 8\}) = B$.
7. $\delta'(C, b) = \varepsilon\text{-uzávěr}(\{5\}) = C$.
8. $\delta'(D, a) = \varepsilon\text{-uzávěr}(\{3, 8\}) = B$.
9. $\delta'(D, b) = \varepsilon\text{-uzávěr}(\{5, 10\}) = \{1, 2, 4, 5, 6, 7, 10\} = E$.
10. $\delta'(E, a) = \varepsilon\text{-uzávěr}(\{3, 8\}) = B$.
11. $\delta'(E, b) = \varepsilon\text{-uzávěr}(\{5\}) = C$.
12. Množina koncových stavů $F = \{E\}$.

Automat z příkladu 1.10:

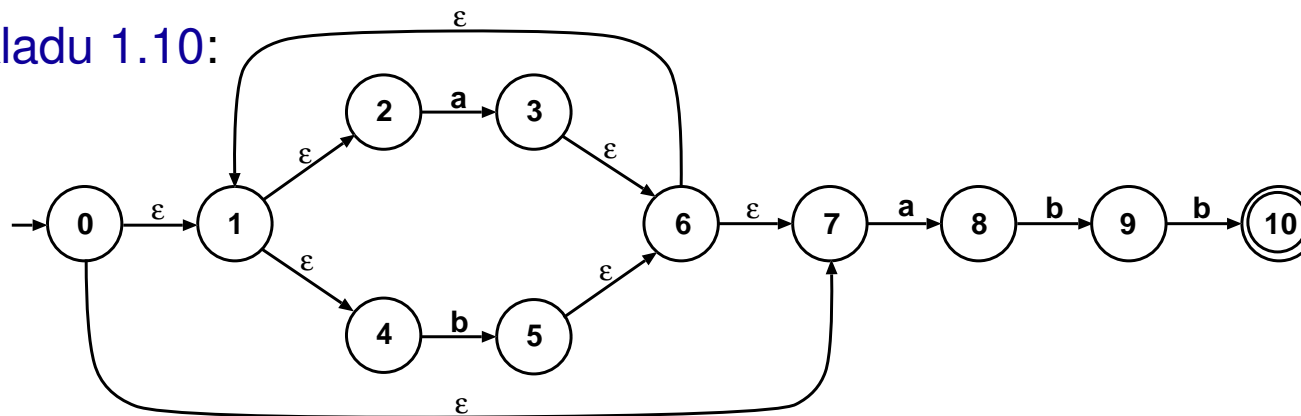

Převod gramatiky typu 3 na NKA

Věta 1.5 Nechť \mathcal{L}_M je množina (třída) všech jazyků přijímaných konečnými automaty a nechť L je libovolný jazyk typu 3 ($L \in \mathcal{L}_3$). Pak existuje konečný automat M takový, že:

$$L = L(M), \text{ tj. } \mathcal{L}_3 \subseteq \mathcal{L}_M.$$

Důkaz.

1. Ke gramatice $G = (N, \Sigma, P, S)$ sestrojíme NKA $M = (Q, \Sigma, \delta, q_0, F)$ takto:

- (a) $Q = N \cup \{q_F\}$
- (b) $\Sigma = \Sigma$
- (c) $\delta : \delta(A, a)$ obsahuje B , právě když $A \rightarrow aB$ je v P
- (d) $\delta : \delta(A, a)$ obsahuje q_F , právě když $A \rightarrow a$ je v P
- (e) $q_0 = S$
- (f) $F = \{A \mid A \rightarrow \varepsilon \text{ je v } P\} \cup \{q_F\}$

Důkaz pokračuje dále.

Pokračování důkazu.

2. Matematickou indukcí ukážeme, že $L(G) = L(M)$. Indukční hypotézu formulujeme obecněji ve tvaru:

$$\forall A \in N : A \xrightarrow[G]{i+1} w \iff (A, w) \vdash_M^i (C, \varepsilon) \text{ pro } C \in F, w \in \Sigma^*$$

Pro $i = 0$ dostáváme

$$A \Rightarrow \varepsilon \iff (A, \varepsilon) \vdash^0 (A, \varepsilon) \text{ pro } A \in F$$

a tvrzení tedy platí.

Pro $i = 1$ dostáváme

$$A \Rightarrow a \iff (A, a) \vdash^1 (q_F, \varepsilon) \text{ a } q_F \in F$$

a tvrzení tedy platí.

Nyní předpokládejme, že dokazovaná hypotéza platí pro $i > 0$ a položme $w = ax$, kde $a \in \Sigma$ a $|x| = i - 1$.

Důkaz pokračuje dále.

Pokračování důkazu.

3. pokračování.

Dále předpokládejme $A \Rightarrow aB \xRightarrow{i} ax$,

z indukční hypotézy plyne $B \xRightarrow{i} x \iff (B, x) \vdash^{i-1} (C, \varepsilon), C \in F$

a z definice funkce δ : $A \Rightarrow aB \iff B \in \delta(A, a)$

Dohromady tedy

$$A \Rightarrow aB \xRightarrow{i} ax = w' \iff (A, ax) \vdash^{i-1} (B, x) \vdash^{i-1} (C, \varepsilon), C \in F$$

tedy
$$A \xRightarrow{i+1} w' \iff (A, w') \vdash^i (C, \varepsilon), C \in F$$

tj. tvrzení platí i pro $i + 1$.

Pro případ $A = S$ je dokázaná hypotéza tvrzením věty, tj.

$$\forall w' \in \Sigma^* : S \xRightarrow{*} w' \iff (S, w') \vdash^* (C, \varepsilon), C \in F, \text{ tj. } L(G) = L(M)$$

□

Příklad 1.12

Uvažme gramatiku $G = (\{S, A, B, U, V, X, Y, Z\}, \{a, b, c\}, P, S)$ s pravidly P :

$$S \rightarrow aX \mid aB \qquad A \rightarrow cA \mid bZ \mid \varepsilon$$

$$X \rightarrow bY \qquad B \rightarrow cA \mid bZ$$

$$Y \rightarrow cA \qquad U \rightarrow cV$$

$$Z \rightarrow bU \qquad V \rightarrow \varepsilon$$

Takové gramatice odpovídá konečný automat:

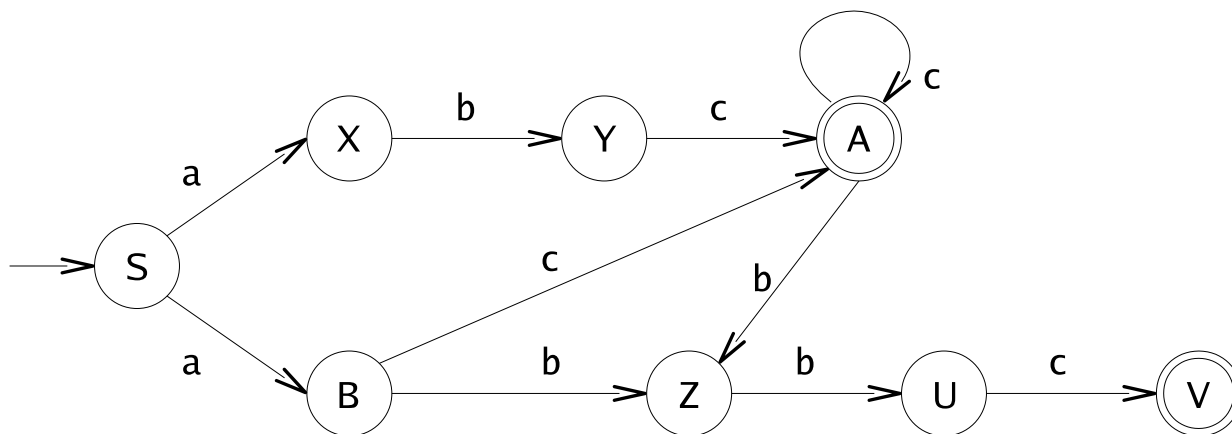

Převod NKA na gramatiku typu 3

Věta 1.6 Nechť M je NKA. Pak existuje gramatika G typu 3 taková, že:

$$L(M) = L(G), \text{ tj. } \mathcal{L}_M \subseteq \mathcal{L}_3.$$

Důkaz. Nechť $M = (Q, \Sigma, \delta, q_0, F)$. Předpokládejme, že M je NKA. Nechť $G = (Q, \Sigma, P, q_0)$ je gramatika, jejíž pravidla jsou definována takto:

1. pokud $\delta(q, a)$ obsahuje r , pak P obsahuje pravidlo $q \rightarrow ar$
2. je-li $p \in F$, pak P obsahuje pravidlo $p \rightarrow \varepsilon$
3. jiná pravidla množina P neobsahuje.

G je zřejmě typu 3 a indukcí lze dokázat, že platí $L(G) = L(M)$.

□

Příklad 1.13 Uvažujme KA $M_3 = (\{A, B, C, D\}, \{a, b, c\}, \delta, A, \{C, D\})$, kde

$$\begin{aligned}\delta : \quad & \delta(A, a) = B & \delta(C, c) = D \\ & \delta(B, b) = A & \delta(D, a) = A \\ & \delta(B, c) = B & \delta(D, b) = D \\ & \delta(B, a) = C\end{aligned}$$

Gramatika G typu 3, která generuje jazyk $L(M_3)$, má tvar:

$$\begin{aligned}G = & (\{A, B, C, D\}, \{a, b, c\}, P, A) \\ P : \quad & A \rightarrow aB & C \rightarrow cD \mid \varepsilon \\ & B \rightarrow bA \mid cB \mid aC & D \rightarrow aA \mid bD \mid \varepsilon\end{aligned}$$

Regulární množiny a výrazy

Regulární množiny

Definice 1.14 Necht' Σ je konečná abeceda. Regulární množinu nad Σ definujeme rekurzívně takto:

1. \emptyset (tj. prázdná množina) je regulární množina nad Σ ,
2. $\{\varepsilon\}$ je regulární množina nad Σ ,
3. $\{a\}$ je regulární množina nad Σ pro všechny $a \in \Sigma$,
4. jsou-li P a Q regulární množiny nad Σ , pak také
 - (a) $P \cup Q$,
 - (b) $P.Q$,
 - (c) P^*jsou regulární množiny nad Σ .

5. Žádné jiné množiny, než ty, které lze získat pomocí výše uvedených pravidel, nejsou regulárními množinami.

Příklad 1.14 $L = (\{a\} \cup \{d\}).(\{b\}^*).\{c\}$ je regulární množina nad $\Sigma = \{a, b, c, d\}$.

Regulární výrazy

Definice 1.15 Regulární výrazy nad Σ a regulární množiny, které označují, jsou rekurzívně definovány takto:

1. \emptyset je regulární výraz označující regulární množinu \emptyset ,
2. ε je regulární výraz označující regulární množinu $\{\varepsilon\}$,
3. a je regulární výraz označující regulární množinu $\{a\}$ pro všechny $a \in \Sigma$,
4. jsou-li p, q regulární výrazy označující regulární množiny P a Q , pak
 - (a) $(p + q)$ je regulární výraz označující regulární množinu $P \cup Q$,
 - (b) (pq) je regulární výraz označující regulární množinu $P.Q$,
 - (c) (p^*) je regulární výraz označující regulární množinu P^* .
5. Žádné jiné regulární výrazy nad Σ neexistují.

❖ Konvence:

1. Regulární výraz p^+ značí regulární výraz pp^* .
2. Abychom minimalizovali počet používaných závorek, stanovujeme **priority operátorů**:
 1. $*$, $+$ (iterace – nejvyšší priorita),
 2. $.$ (konkatenace),
 3. $+$ (alternativa).

Příklad 1.15

1. 01 odpovídá $\{01\}$.
2. 0^* odpovídá $\{0\}^*$.
3. $(0 + 1)^*$ odpovídá $\{0, 1\}^*$.
4. $(0 + 1)^*011$ značí množinu řetězců nad $\{0, 1\}$ končících 011 .
5. $(a + b)(a + b + 0 + 1)^*(0 + 1)$ značí množinu řetězců nad $\{a, b, 0, 1\}$, které začínají symbolem a nebo b a končí symbolem 0 nebo 1 .

Kleeneho algebra

Definice 1.16 Kleeneho algebra sestává z neprázdné množiny se dvěma význačnými konstantami 0 a 1, dvěma binárními operacemi + a . a unární operací *, které splňují následující axiomy:

$$a + (b + c) = (a + b) + c \quad \text{asociativita +} \quad [\text{A.1}]$$

$$a + b = b + a \quad \text{komutativita +} \quad [\text{A.2}]$$

$$a + a = a \quad \text{idempotence +} \quad [\text{A.3}]$$

$$a + 0 = a \quad 0 \text{ je identitou pro +} \quad [\text{A.4}]$$

$$a(bc) = (ab)c \quad \text{asociativita .} \quad [\text{A.5}]$$

$$a1 = 1a = a \quad 1 \text{ je identitou pro .} \quad [\text{A.6}]$$

$$a0 = 0a = 0 \quad 0 \text{ je anihilátorem pro .} \quad [\text{A.7}]$$

$$a(b + c) = ab + ac \quad \text{distributivita zleva} \quad [\text{A.8}]$$

$$(a + b)c = ac + bc \quad \text{distributivita zprava} \quad [\text{A.9}]$$

$$1 + aa^* = a^* \quad [\text{A.10}]$$

$$1 + a^*a = a^* \quad [\text{A.11}]$$

$$b + ac \leq c \Rightarrow a^*b \leq c \quad [\text{A.12}]$$

$$b + ca \leq c \Rightarrow ba^* \leq c \quad [\text{A.13}]$$

V A.12 a A13 reprezentuje \leq uspořádání definované takto: $a \leq b \stackrel{def}{\iff} a + b = b$.

❖ Příklady Kleeneho algeber:

- Třída 2^{Σ^*} všech podmnožin Σ^* s konstantami \emptyset a $\{\varepsilon\}$ a operacemi \cup , \cdot a $*$.
- Třída všech regulárních podmnožin Σ^* s konstantami \emptyset a $\{\varepsilon\}$ a operacemi \cup , \cdot a $*$.
- Třída všech binárních relací nad množinou X s konstantami v podobě prázdné relace a identity a \cup , kompozicí (součinem) binárních relací a reflexivním tranzitivním uzávěrem binární relace jako operacemi.
- Matice nad Kleeneho algebrami.

❖ Vlastnosti Kleeneho algeber umožňují snadno řešit **systemy lineárních rovnic** nad těmito algebrami.

❖ Kleeneho algebra nad regulárními výrazy je klíčová pro úpravy a zjednodušování RV.

Rovnice nad regulárními výrazy

Definice 1.17 Rovnice, jejímiž složkami jsou koeficienty a neznámé, které reprezentují (dané a hledané) regulární výrazy, nazýváme **rovnici nad regulárními výrazy**.

Příklad 1.16 Uvažujme rovnici nad regulárními výrazy nad abecedou $\{a, b\}$

$$X = aX + b$$

Její řešením je regulární výraz $X = a^*b$.

Důkaz.

- $LS = a^*b$
- $PS = a(a^*b) + b = a^+b + b = (a^+ + \varepsilon)b = a^*b$.

□

❖ Ne vždy existuje **jediné** řešení rovnice nad reg. výrazy.

Věta 1.7 Nejmenším pevným bodem („nejmenším řešením“) rovnice $X = pX + q$ je:

$$X = p^*q$$

Důkaz.

- $PS = p^*q$
- $LS = pp^*q + q = (pp^* + \varepsilon)q = p^*q$
- Minimalita plyne přímo z A.12.

□

Soustavy rovnic nad regulárními výrazy

Definice 1.18 Soustava rovnic nad reg. výrazy je ve **standardním tvaru** vzhledem k neznámým $\Delta = \{X_1, X_2, \dots, X_n\}$, má-li soustava tvar

$$\bigwedge_{i \in \{1, \dots, n\}} X_i = \alpha_{i0} + \alpha_{i1}X_1 + \alpha_{i2}X_2 + \dots + \alpha_{in}X_n$$

kde α_{ij} jsou reg. výrazy nad nějakou abecedou Σ , $\Sigma \cap \Delta = \emptyset$.

Věta 1.8 Je-li soustava rovnic nad reg. výrazy ve std. tvaru, pak **existuje její minimální pevný bod a algoritmus jeho nalezení**.

Důkaz. Vyjadřujeme hodnotu jednotlivých proměnných pomocí řešení rovnice $X = pX + q$ jako regulární výraz s proměnnými, jejichž počet se postupně snižuje: Z rovnice pro X_n vyjádříme např. X_n jako regulární výraz nad Σ a X_1, \dots, X_{n-1} . Dosadíme za X_n do rovnice pro X_{n-1} a postup opakujeme. Jsou přitom možné (ale ne nutné) různé optimalizace tohoto pořadí. □

Příklad 1.17 Řešme soustavu rovnic nad reg. výrazy:

$$(1) X_1 = (01^* + 1)X_1 + X_2$$

$$(2) X_2 = 11 + 1X_1 + 00X_3$$

$$(3) X_3 = \varepsilon + X_1 + X_2$$

- Výraz pro X_3 dosadíme z (3) do (2). Dostaneme soustavu:

$$(4) X_1 = (01^* + 1)X_1 + X_2$$

$$(5) X_2 = 11 + 1X_1 + 00(\varepsilon + X_1 + X_2) = 00 + 11 + (1 + 00)X_1 + 00X_2$$

- Ze (4) vyjádříme X_1 s využitím řešení rovnice $X = pX + q$:

$$(6) X_1 = (01^* + 1)^* X_2 = (0 + 1)^* X_2$$

- Dosazením do (5):

$$(7) X_2 = 00 + 11 + (1 + 00)(0 + 1)^* X_2 + 00X_2 = 00 + 11 + (1 + 00)(0 + 1)^* X_2$$

- Vypočtením X_2 jako řešení rovnice $X = pX + q$ dostaneme:

$$(8) X_2 = ((1 + 00)(0 + 1)^*)^*(00 + 11)$$

- Dosazením do (6) dostaneme:

$$(9) X_1 = (0 + 1)^*((1 + 00)(0 + 1)^*)^*(00 + 11) = (0 + 1)^*(00 + 11)$$

- Dosazením do (3) dostaneme:

$$\begin{aligned}(10) X_3 &= \varepsilon + (0 + 1)^*(00 + 11) + ((1 + 00)(0 + 1)^*)^*(00 + 11) = \\ &= \varepsilon + ((0 + 1)^* + ((1 + 00)(0 + 1)^*)^*)(00 + 11) = \\ &= \varepsilon + (0 + 1)^*(00 + 11)\end{aligned}$$

Regulární množiny a jazyky typu 3

Věta 1.9 Jazyk L je regulární množinou právě tehdy, je-li L jazykem typu 3. Označíme-li \mathcal{L}_R třídu všech regulárních množin, pak:

$$\mathcal{L}_R = \mathcal{L}_3$$

Důkaz. I. $\mathcal{L}_R \subseteq \mathcal{L}_3$, tj. každou regulární množinu lze generovat gramatikou typu 3.

<i>regulární množina</i>	<i>gramatika typu 3</i>
(1) \emptyset	$G_\emptyset = (\{S\}, \Sigma, \emptyset, S)$
(2) $\{\varepsilon\}$	$G_\varepsilon = (\{S\}, \Sigma, \{S \rightarrow \varepsilon\}, S)$
(3) $\{a\}$ pro každé $a \in \Sigma$	$G_a = (\{S\}, \Sigma, \{S \rightarrow a\}, S)$

Nyní ukážeme, že sjednocení, konkatenaci a iteraci reg. množin lze generovat rovněž gramatikou typu 3. Nechť tedy

- $L_1 = L(G_1)$, kde $G_1 = (N_1, \Sigma_1, P_1, S_1)$,
- $L_2 = L(G_2)$, kde $G_2 = (N_2, \Sigma_2, P_2, S_2)$

a G_1, G_2 jsou gramatiky typu 3, $N_1 \cap N_2 = \emptyset$ (nonterminály je vždy možno takto odlišit).

Důkaz pokračuje dále.

Pokračování důkazu.

$G_4 = (N_4, \Sigma_1 \cup \Sigma_2, P_4, S_4)$, kde

- (4) $L_1 \cup L_2$
- $N_4 = N_1 \cup N_2 \cup \{S_4\}$, $S_4 \notin N_1 \cup N_2$,
 - $P_4 = \{S_4 \rightarrow \alpha \mid S_1 \rightarrow \alpha \in P_1 \vee S_2 \rightarrow \alpha \in P_2\} \cup P_1 \cup P_2$

$G_5 = (N_1 \cup N_2, \Sigma_1 \cup \Sigma_2, P_5, S_1)$ a P_5 je nejmenší množina splňující:

- (5) $L_1.L_2$
- je-li $(A \rightarrow xB) \in P_1$, pak $(A \rightarrow xB) \in P_5$,
 - je-li $(A \rightarrow x) \in P_1$, pak $(A \rightarrow xS_2) \in P_5$,
 - je-li $(A \rightarrow \varepsilon) \in P_1$, pak $(A \rightarrow \alpha) \in P_5$ pro všechna pravidla $(S_2 \rightarrow \alpha) \in P_2$,
 - $\forall (A \rightarrow \alpha) \in P_2 : (A \rightarrow \alpha) \in P_5$.

$G_6 = (N_1 \cup \{S_6\}, \Sigma_1, P_6, S_6)$, $S_6 \notin N_1$ a P_6 je nejmenší množina splňující:

- (6) L_1^*
- je-li $(A \rightarrow xB) \in P_1$, pak $(A \rightarrow xB) \in P_6$,
 - je-li $(A \rightarrow x) \in P_1$, pak $(A \rightarrow xS_6) \in P_6$,
 - je-li $(A \rightarrow \varepsilon) \in P_1$, pak $(A \rightarrow \alpha) \in P_6$ pro všechna pravidla $(S_1 \rightarrow \alpha) \in P_1$,
 - je-li $(S_1 \rightarrow \alpha) \in P_1$, pak $(S_6 \rightarrow \alpha) \in P_6$ a zároveň $(S_6 \rightarrow \varepsilon) \in P_6$.

Důkaz pokračuje dále.

Pokračování důkazu. II. $\mathcal{L}_3 \subseteq \mathcal{L}_R$, tj. každý jazyk generovaný gramatikou typu 3 je regulární množinou.

- Necht' $L \in \mathcal{L}_3$ je libovolný jazyk typu 3. Již víme, že ho můžeme popsat KA $M = (Q, \Sigma, \delta, q_0, F)$. Necht' $Q = \{q_0, q_1, \dots, q_n\}$.
- Vytvoříme **soustavu rovnic** na reg. výrazy s proměnnými X_0, X_1, \dots, X_n ve standardním tvaru. Rovnice pro X_i popisuje množinu řetězců přijímaných ze stavu Q_i .
- Řešením této soustavy získáme reg. výraz pro proměnnou X_0 , který reprezentuje jazyk L .

□

Příklad 1.18

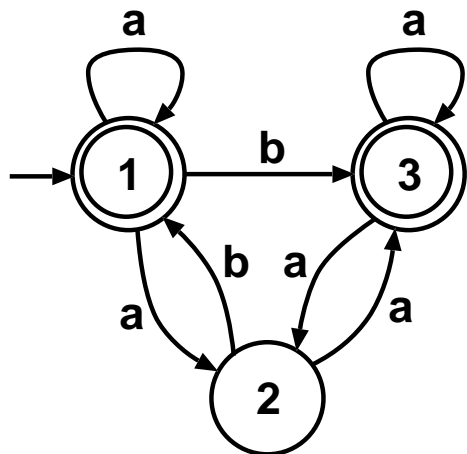

$$\begin{aligned}
 X_1 &= \varepsilon + aX_1 + aX_2 + bX_3 \\
 X_2 &= bX_1 + aX_3 \\
 X_3 &= \varepsilon + aX_2 + aX_3
 \end{aligned}$$

Jazyk L popisuje reg. výraz, který je řešením této soustavy pro proměnnou X_1 .

Vztahy regulárních gramatik, KA a RV

❖ Můžeme tedy shrnout, že

- gramatiky typu 3
- (rozšířené/nedeterministické/deterministické) **konečné automaty** a
- **regulární výrazy**

mají ekvivalentní vyjadřovací sílu.

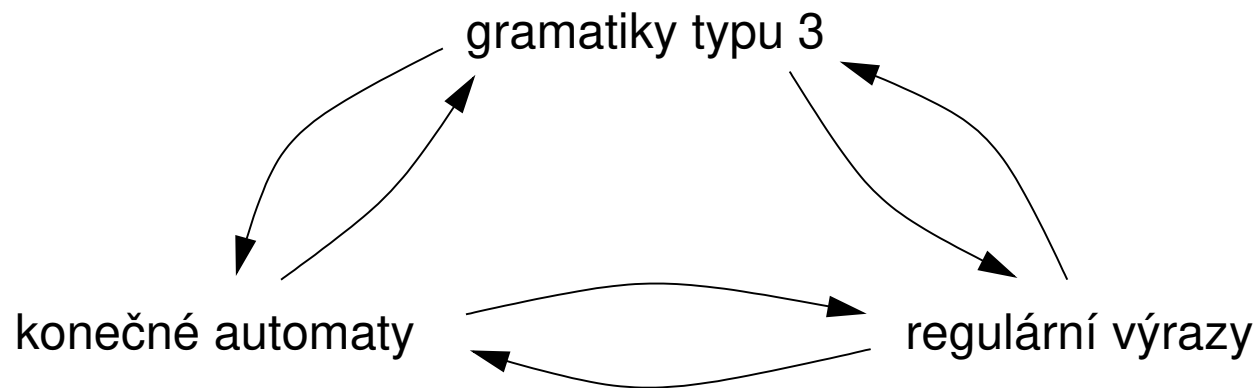

❖ *Alternativní algoritmy pro převod viz opora*